

Gundeldinger Zeitung

Seit 1930

Die Lokalzeitung für
Grossbasel-Süd und -Ost.
18x im 2024.

Gundeldinger Zeitung AG, Reichensteinerstr. 10, 4053 Basel, Tel. +41 61 271 99 66, gz@gundeldingen.ch, www.gundeldingen.ch

Mediadaten 2024

+ 1x
Spalento
Zeitung



Luftschiff Graf Zeppelin über Gundeldingen-Bruderholz anno 1930.



Gundeli Güterstrasse heute beim Bahnhof.



Güterstrasse Richtung Tellplatz Juli 2001.



Gundeli-Fesch 1986 Güterstrasse Höhe
Pfeffingerstrasse.



Güterstrasse 100 Richtung Bahnhof 70er
Jahren.

Fotos: Archiv GZ

Die Chronik der Gundeldinger Zeitung – die 1. Ausgabe von 1930

- Die Nähe zum eigenen Quartier, zur Bevölkerung, zur Geschäftswelt, zur Kultur ...
- Starke, verankerte, «alte und vererbte» Vernetzungen ...
- Hohe Akzeptanz, Glaubwürdigkeit, Beliebtheit, Stärke ...
- Starkes Wissen über das grösste Stadtteil (Gundeldingen-Bruderholz-Dreispietz) der Schweiz ...
- 100%ige «Brutto-Verteilung» in jeden Briefkasten/Haushalt/Geschäft ...
- Hohe Auflagen mit über 18'500 Expl. bei Normalausgaben und über 28'500 Expl. bei Grossauflagen (2023: 6x).
- Mit der GZ erreichen Sie alle potenzielle Kunden von 4–105 Jahren (älteste Leserin) ... (nicht nur die «digitale Pendlerwelt»).
- Treue! – Die GZ kämpft für Ihr Quartier, für ihre Heimat und ihre Anwohner, Geschäfte, Kunden ...
- Gundeldinger Zeitung ist mehr als nur ein «Titel» – sie wird durch die Macher personifiziert (kein teurer Verwaltungsrat) ...
- Die Gundeldinger Zeitung ist – ausser zweimal, bei den Schweizer Mobilmachungen im 2. Weltkrieg, September 1939 und Mai 1940 – immer erschienen!
- Seit 2016 eine AG.

Nr. 1 Auflage 6500
Ende April 1930

Erzählt monatlich
Geld für alle Haushalte
im Gundeldinger Quartier



Gundeldinger Chronik

VERLAG: G. WEBER / MEIENSTEINERSTRASSE 1 / BASEL / TELEFON BIRSIG 75-00

Such das noch

Es, auch das noch ... eine Gundeldinger Chronik. Such das noch und frage dich, was das noch ist. Das ist ein kleines, aber sehr interessantes Blatt, das dir viel erzählen kann. Es ist ein Blatt, das dir viel erzählen kann. Es ist ein Blatt, das dir viel erzählen kann.

bleiben. Warum soll der Text in der Zeitung stehen und nicht in der Zeitung stehen? Das ist ein kleines, aber sehr interessantes Blatt, das dir viel erzählen kann. Es ist ein Blatt, das dir viel erzählen kann.

weisen Gundeldinger Quartier. Es ist ein kleines, aber sehr interessantes Blatt, das dir viel erzählen kann. Es ist ein Blatt, das dir viel erzählen kann.

Städ

Das ist ein kleines, aber sehr interessantes Blatt, das dir viel erzählen kann. Es ist ein Blatt, das dir viel erzählen kann.

OPTIK OCULARIUM MARKTHALLE OPTIK

TEL. B. 77-11 Inh.: Walter Markisch TEL. B. 77-11
Absolvent der Jenaer Fachhochschule für Optiker
Vertrauenssache ist der Verkauf einer Brille. - Lassen Sie sich von mir beraten

Ramseier Apfelsaft

Gepflückt wie vom Ast, erbricht er den Gaum.

Depot Basel:
Nielsenpach & Co.
Bärenstrasse 14
Tel. 5 20 14

Sie sparen Geld

wenn Sie Ihre Einkäufe in Spezerien und Weinen besorgen bei

Nicolet

an der Tellstrasse 16

Ein Stadtgespräch

und die 7 Sorten feiner Dessertweine, stets frisch auf Lager, per F61 1.35 Fr

International
A.K.E. Rosen
TEL. 2 310

Güterstrasse 272
Tel. Birsig 75.60

Drogerie
zum Thierstein

Martin Forlen

Fir d' Frühlingsputzete

Prompte Hausposition
S. K. G. Marken 6%

Sonntag
Artikel
auf Lager

Die Gundeldinger Zeitung erfüllt eine Aufgabe

- Die Gundeldinger Zeitung berichtet über (fast) alle Ereignisse aus den Stadtteilen.
- Neuheiten, Neueröffnungen, geplante Projekte, Bauvorhaben, Aktionen ...
- Berichten und unterstützen Visionen, Veranstaltungen, Soz. Institutionen, Vereine, Ausstellungen, Kulturelles, Sport ...
- Quartierprobleme, -Anliegen werden behandelt ...
- Die Bevölkerung, Geschäftswelt hat eine «öffentliche» Anlaufstelle ...
- Berichten kritisch, objektiv, neutral, bissig ...
- Vereinstafel,
- Kirchenmitteilungen,
- Leserbriefe,
- Feuilletons,
- Glossenspalte GschichteGschichtli)... etc.

machen es zu einer Art «Kantons- oder Dorf-Blatt» ...



Die **Spalentor Zeitung** erscheint am **Mi, 25. Sept. 2024** in **Grossauflage für den ganzen Wahlkreis Grossbasel-West. Auflage über 43'000 Expl.**

Der Verlag der Gundeldinger Zeitung ist der Gründer der **Kleinbasler Zeitung** Juli 2017

Werbung auf unserer Webseite www.gundeldingen.ch

Eine Werbung auf der Webseite der Gundeldinger Zeitung kostet nicht viel, wird aber viel beachtet – die rund 40'000 Zugriffe pro Monat sprechen für sich.

Technische Daten und Preise:

Format:	Erscheinungsbreite 180 Pixel / Erscheinungshöhe maximal 300 Pixel			
Vorlage:	Bilddatei im Format JPG, GIF oder PNG (wird vom Kunden formatgerecht geliefert!) oder nur Text nach Ihren Angaben			
Preise:	Bildhöhe	3 Monate	6 Monate	12 Monate
	bis 100 Pixel	CHF 100.–	CHF 190.–	CHF 360.–
	bis 200 Pixel	CHF 180.–	CHF 350.–	CHF 680.–
	bis 300 Pixel	CHF 260.–	CHF 510.–	CHF 1'000.–
	Alle Preise + 2.6% MWST			

www-Kombi: kombinieren Sie ein Inserat in der Zeitung mit einem Banner auf der Webseite. **Rabatt: 50%** auf die obigen Preise

- Es besteht kein Anspruch auf eine bestimmte Platzierung Ihrer Werbung.
- Ihre Werbung kann je nach Platzverhältnissen statisch oder auch in zufälliger Wiedergabe im Wechsel mit anderer Werbung angezeigt werden.
- Eine Verlinkung auf Ihre Webseite ist möglich.
- Die Bilddatei Ihrer Werbung übermitteln Sie uns formatgerecht per Mail.
- Die Gundeldinger Zeitung AG kann die Herstellung Ihrer Werbung übernehmen, Preis auf Anfrage.
- Anfragen richten Sie bitte über das Kontaktformular an unseren Webmaster.

Es gelten die AGB/Datenschutzrichtlinien im Internet unter: www.gundeldingen.ch/pdf_dokumente/datenschutzerklaerung.pdf

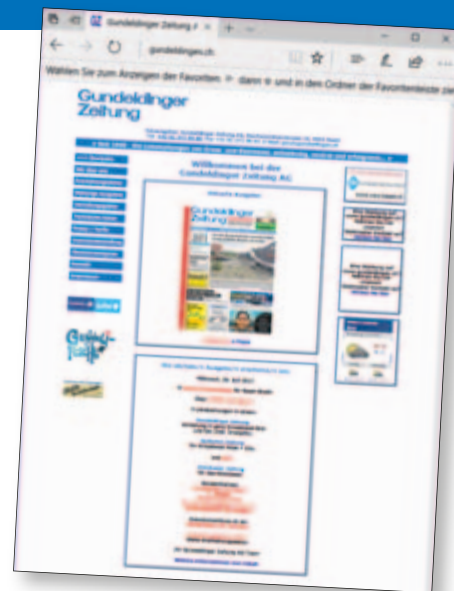

Das Team

Gundeldinger Zeitung AG



Thomas P. Weber,
Verleger, Herausgeber, Chefredaktor



Silva Weber
Distribution



Carmen Forster
*Verlagsassistentin
Verkaufsleiterin*

Produktion



Sabine Fischer
*Produktion
Layout*

Internet



Marcel Michel
Webmaster

Redaktorin



**Lic. Phil.
Sabine Cast**
*Redaktions-
bearbeitung*

Verkauf: Gundeldinger Zeitung AG, Reichensteinerstr. 10, 4053 Basel,
Tel. +41 61 271 99 66, **E-Mail:** gz@gundeldingen.ch
Internet: www.gundeldingen.ch

Unsere freischaffenden Journalisten/Fotografen



Franz Baur
*Medien-
schaffender*



Martin Graf
Fotograf



Benno Hunziker
Fotograf



Beatrice Isler
Kolumnistin



Marcel Michel
*Fotograf/
Webmaster*



-minu
Kolumnist



Lukas Müller
Redaktor BR



Josef Zimmermann
Fotograf BR

Gundeldinger Zeitung AG, Reichensteinerstr. 10, 4053 Basel – www.gundeldingen.ch – gz@gundeldingen.ch – Tel. +41 61 271 99 66 – 079 645 33 05

Total 18 Ausgaben im Jahr 2024: www.gundeldingen.ch

***Grossauflagen plus 30% Aufpreis / **Kombiausgabe plus 20% Aufpreis**

11 x Normalausgaben **A** Gundeldingen-Bruderholz (inkl. hint. Bruderholz BL), Dreispitz-Areal (BS+BL), rund um den Bahnhof, St. Jakob, Auf dem Wolf (100%ige Verteilung)

7 x Grossauflagen **B** Grossbasel Ost: Verteilgebiete der Normalausgabe plus Aeschen, Gellert, St. Alban, sowie Teilgebiete City und Ring

2 x GZ-Wahlkreis-Ost **C** Verteilung im ganzen Wahlkreis Grossbasel-Ost

1 x Spalendor Zeitung **D** Verteilung im ganzen Wahlkreis Grossbasel-West

Kombi + 20%

Verteilgebiete:

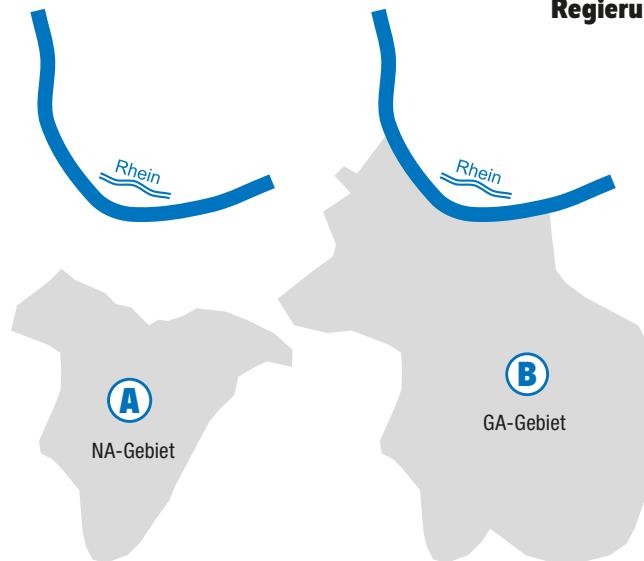

Sonderausgaben Grossrats- und Regierungsrats-Wahlen 2024:

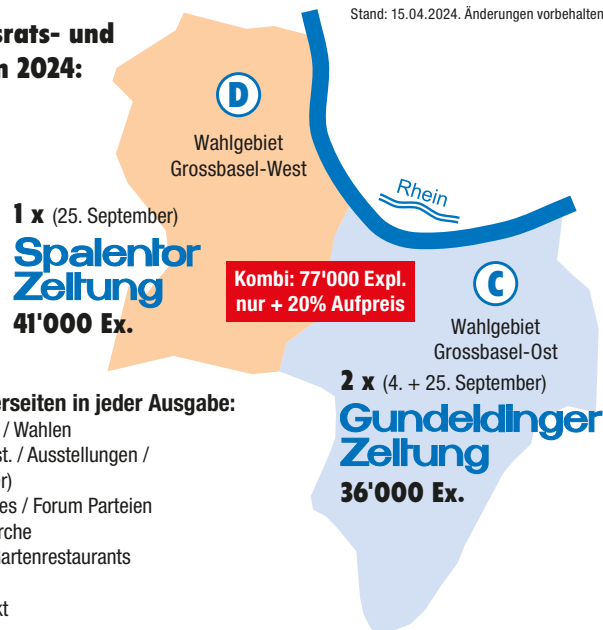

Themen/Sonderseiten in jeder Ausgabe:

- Abstimmungen / Wahlen
- Agenda (Veranst. / Ausstellungen / Events / Theater)
- Aktuelles / Neues / Forum Parteien
- Mitteilungen Kirche
- Restaurants / Gartenrestaurants
- Vereinstafel
- Wohnungsmarkt

Erscheinungsdaten 2024

GZ-Nr.	Erscheinungs-Datum 2024	Redaktions- und Inseraten-Schluss	Zusatzthemen / Sonderseiten	Verteilung Auflage	
				Grossauflage*	Normalausgabe
1	Mi, 24. Januar	Mi, 17.01.24	Vorfasnacht / Schulfasnacht / Valentinstag / Gesundheit – Schönheit – Fitness / Betreuung	ⓔ über 29'000	
2	Mi, 14. Februar	Mi, 07.02.24	Vorfasnacht / Fasnachtsausgabe (Mo, 19.02.24 Morgenstrach) – Valentinstag		über 18'500
3	Mi, 13. März	Mi, 06.03.24	Ruggblig Fasnacht '24		über 18'500
4	Mi, 27. März	Mi, 20.03.24	Ostern (So, 31. März) / Geschenk-Ideen		über 18'500
5	Mi, 24. April	Mi, 17.04.24	Gastro-Tipps / Gartenrestaurants / Wohnen / Handwerker / Auto – Moto – Velo / Gesundheit – Schönheit – Fitness / Gastrotipps / Betreuung	ⓔ über 29'000	
6	Mi, 8. Mai	Di, 30.04.24	Gastro-Tipps – Gartenrestaurants – Muttertag (So, 12. Mai 2024)		über 18'500
7	Mi, 29. Mai	Mi, 22.05.24	Gastro-Tipps – Gartenrestaurants		über 18'500
8	Mi, 12. Juni	Mi, 05.06.24	Gastro-Tipps – Gartenrestaurants		über 18'500
9	Mi, 26. Juni	Mi, 19.06.24	Gastro-Tipps – Gartenrestaurants / Sommerferien (1.7.–10.8.24)		über 18'500
10	Mi, 24. Juli	Mi, 17.07.24	Bundesfeiern / Sonderseiten 1. August OB BB inkl. Tischset/Programmblatt	ⓔ über 29'000	
11	Mi, 07. August	Mi, 31.07.24	Ruggblig 1. August / Schulanfang		über 18'500
12	Mi, 21. August	Mi, 14.08.24	Veranstaltungen / «s isch ebbis los»! / Ausflugsziele		über 18'500
13	Mi, 04. September	Mi, 28.08.24	GZ-Wahlausgabe GB-Ost 1 / Grossrats- und Regierungswahlen (So, 20.10.24) / Mammutumgang '24 / «s isch ebbis los»!	ⓐ über 36'000	
14	Mi, 25. September	Mi, 18.09.24	GZ-Wahlausgabe GB-Ost 1 / Grossrats- und Regierungswahlen (So, 20.10.24) / Ruggblig Mammutumgang '24 / «s isch ebbis los»!	ⓐ über 36'000	
SP	Mi, 25. September	Mi, 18.09.24	SpaZ-Wahlausgabe GB-West, einmalige Spalendor Zeitung: Grossrats- und Regierungswahlen (So, 20.10.24) / West-Themen	ⓑ über 41'000	Kombi-Ausgabe**
15	Mi, 23. Oktober	Mi, 16.10.24	Wohnen / Handwerker / Auto – Moto – Velo / Gesundheit – Schönheit – Fitness / Gastrotipps / Betreuung	ⓔ über 29'000	
16	Mi, 13. November	Mi, 06.11.24	Geschenk-Ideen / Weihnachts- und Geschäftsessen / Vorfasnachtsveranstaltungen '25		über 18'500
17	Mi, 27. November	Mi, 20.11.24	Geschenk-Ideen / Santiglaus / Vorfasnachtsveranstaltungen '25	ⓔ über 29'000	
18	Mi, 18. Dezember	Mi, 11.12.24	Geschenk-Ideen / Silvester – Neujahr / Neujahrs-Glückwunsch-Seiten		über 18'500

Stand: 15.04.2024. Änderungen vorbehalten!

***Grossauflagen plus 30% Aufpreis | **Kombiausgabe plus 20% Aufpreis**

Depotstellen (liegen auf): **Gundeli-West:** Media Markt (Kundendienst im Südkopfbau Bahnhof) | **Gundeli-Mitte-West:** Migros Gundelitor (Kundendienst), Güterstrasse 180
Gundeli-Mitte: GGG Bibliothek Gundeli, Güterstrasse 211 (beim Tellplatz), 1. Stock | **Gundeli-Ost:** Rest. The Point im MParc Dreispitz (1. Stock über dem Eingang)
Bruderholz: Café Bäckerei Streuli, Auf dem Hummel 2 (Endstation Tram 15/16) | **Dreispietz:** Coop, Irène Zurkinden-Platz, beim Dreispitz, ÖV-Umsteige-Knoten

INSERATE-PREISE

Inserate, («normale» Annoncen, 1-7 Spaltenbreite):

Normalausgabe:

CHF **1.40** pro mm/Spalte (4-farbig)

Grossauflage:

CHF **1.82** pro mm/Spalte (4-farbig)

Kombi-Ausgabe 23.9.23: CHF **2.18**

Reklamen (Redaktions-Spaltenbreite, **exklusive Platzierung im Textteil**, 1-4 Spalten)

Normalausgabe: CHF **4.20** pro mm/Spalte (4-farbig)

Grossauflage: CHF **5.46** pro mm/Spalte (4-farbig)

Titelseite

Normalausgabe: CHF **6.-** pro mm (4-farbig)

Grossauflage Titelseite

CHF **7.80** pro mm (4-farbig)

(Reklamen, Redaktions-Spaltenbreite, Reservierung auf Anfrage, 1-4 Spalten)

Spezialinserate:

Kopfinserat, Seite 1, oben rechts pauschal CHF **600.-** (auf Anfrage)

Abonnementspreis:

Fr. 52.- + 2,6% MwSt

Technische Daten:

www.gundeldingen.ch / «Technische Daten»

Wie berechne ich den Preis von einem Inserat?

Anzahl Spalten
x Höhe Millimeter
x CHF/mm + MwSt

Alle Preise verstehen sich 30 Tage rein netto in CHF, inkl. 8,1% MWST/UID und inkl. CHF 3.- (Spesen/Porto) pro Rechnung.

Inseraten Grössen-Beispiele

(Seitenvolumen 2030 mm, siehe auch Folgeseiten):

	Brutto:	Normalausgabe	Grossauflage
1/6 Seite (125 mm):	CHF	175.-	CHF 227.50
1/8 Seite (250 mm):	CHF	350.-	CHF 455.-
1/4 Seite (500 mm):	CHF	700.-	CHF 910.-
1/2 Seite (1015 mm):	CHF	1'421.-	CHF 1'847.30
3/4 Seite (1520 mm):	CHF	2'131.-	CHF 2'770.30
1 Seite (2030 mm):	CHF	2'842.-	CHF 3'694.60

Visitenkarten-Grösse: 3-spaltig (85,6 mm breit) x 55 mm = 165 mm à CHF 1.40 = CHF **231.-** / Grossauflage CHF **277.20**

Grossauflage: + 30% Aufpreis / Kombiausg.: 30% + 20% Aufpreis

Platzierungszuschläge:

Innenteil: **+ 10%**, letzte Seite **+ 20%** (auf Anfrage)

Zahlungserinnerungen/Mahngebühren:

Kontoauszug (ab 31. Tag)	CHF 5.-
1. Mahnung (ab 51. Tag)	CHF 10.-
2. Mahnung/Betreibung (ab 71. Tag): mind.	CHF 50.-

Rabatte

(nicht kumulierbar):

Wiederholungsrabatte
(bei gleichbleibendem
Sujet/Inserat)

3 +	5.0%
6 +	10.0%
12 +	12.5%
17 +	15.0%

CH-Franken-Abschlüsse

(auf Bruttoumsatz)

ab CHF 600.-	5.0%
ab CHF 1200.-	10.0%
ab CHF 1800.-	12.5%
ab CHF 2400.-	15.0%
ab CHF 6000.-	17.5%
ab CHF 12'000.-	20.0%
ab CHF 24'000.-	25.0%
ab CHF 36'000.-	27.5%
ab CHF 48'000.-	30.0%

Herausgeber, Redaktion- und Inseraten-Annahme:

Gundeldinger Zeitung AG, Reichensteinerstr. 10, 4053 Basel

Telefon +41 61 271 99 66

Natel: +41 79 645 33 05

E-Mail: gz@gundeldingen.ch

Internet: www.gundeldingen.ch

Verlag der Gundeldinger Zeitung:

Thomas P. Weber, Verleger, Herausgeber und Chefredaktor

Carmen Forster, Verkaufsleiterin, Verlagsassistentin,

Silva Weber, Distribution

Postcheckkonto 40-5184-2, IBAN: CH20 0900 0000 4000 5184 2

MWST/UID-Nr. CHE-495.948.945

Formate/Satzspiegel:

Papierformat	Papierformat: 235 x 315 mm (Tabloid)
Seiteninhalt	2'030 mm
Satzspiegel pro Seite	203 x 290 mm
Satzspiegel Panoramaseite (Mittelblatt)	438 x 290 mm (4'350 mm Inhalt)

Höhen

maximale Höhe (Satzspiegel)	282 mm
maximale Höhe (inklusive Kopfzeile oben)	290 mm

Spaltenbreiten Annoncen (Normalinserate)

1-spaltig	27,0 mm
2-spaltig	56,3 mm
3-spaltig	85,6 mm
4-spaltig	115,0 mm
5-spaltig	144,3 mm
6-spaltig	173,6 mm
7-spaltig	203,0 mm

Spaltenbreiten Reklamen (Inserate Titelseite oder innen exklusiv im Textteil platziert)

1-spaltig	48,0 mm
2-spaltig	99,6 mm
3-spaltig	151,3 mm
4-spaltig	203,0 mm

15-spaltig Doppelseite (Mittelblatt/Panorama):
438 mm breit

Redaktions-/Inseraten-Schluss

Jeweils dienstags bis 12 Uhr vor Erscheinung

Druckverfahren: Zeitungs-Rollenoffset (Coldset)

Papier: Zeitungspapier Snowprint 48/gm²

Raster: 48er

Datenanlieferung: PDF, JPG, EPS

Farbprofil: ISOnewspaper26v4. Gesamtflächendeckung darf 240% nicht überschreiten! Max. Black 85%

Bildauflösung: 300 dpi

Verteilung:

Eigener Verträgerstab im Gundeli.

Übriges Gebiet: ihwerbung.ch

Druck: CH Media Print AG, Aarau

E-Mail: gz@gundeldingen.ch,

(Inseratenannahme und Redaktion jeweils bis 14.00 Uhr)

Telefon: 061 271 99 66

Preisliste für die Normalausgaben:

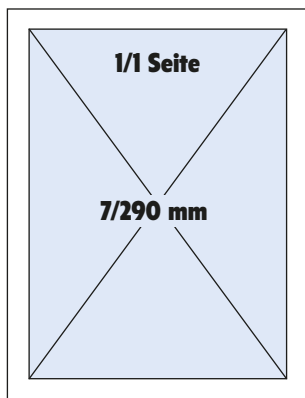

1/1 Seite CHF 2'842.-

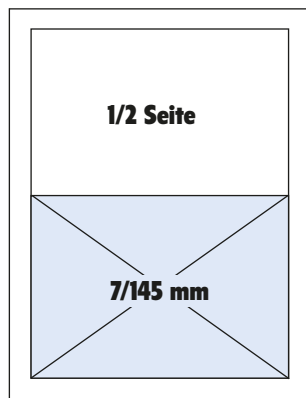

1/2 Seite CHF 1'421.-

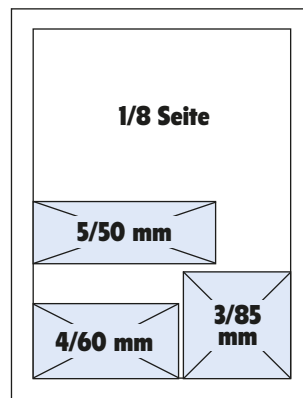

5-spaltig CHF 350.-
4-spaltig CHF 336.-
3-spaltig CHF 357.-

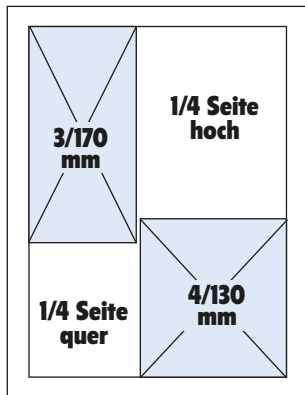

1/4 Seite hoch CHF 714.-
1/4 Seite quer CHF 728.-

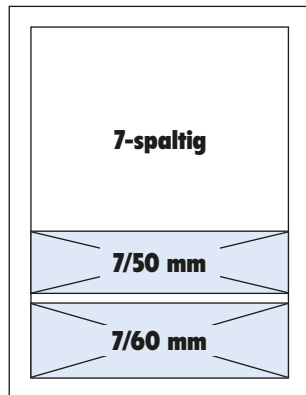

7/50 mm CHF 490.-
7/60 mm CHF 588.-

Wie berechne ich den Preis von einem Inserat?

Anzahl Spalten
 x Höhe Millimeter
 x CHF/mm + MwSt

1-spaltig = 27 mm breit
 (pro Inserat/Ausgabe)

Grösse 11 40 mm hoch

Die blauen Felder
 sind jeweils
 1zu1-Grössen

CHF 56.-

Grösse 12 60 mm hoch

CHF 84.-

**Die Preise verstehen sich 30 Tage netto exkl. 8,1% MWST für
 GZ-Normalausgaben, Grossauflagen +30% Mehrpreis.**

2-spaltige Inserate = 56,3 mm breit (pro Inserat/Ausgabe Tarife in der Normalausgabe)

Grösse 21
20 mm hoch

CHF 56.-

Grösse 22
25 mm hoch

CHF 70.-

Grösse 23
30 mm hoch

CHF 84.-

Grösse 24
40 mm hoch

CHF 112.-

Grösse 25
50 mm hoch

Die blauen Felder sind jeweils
1zu1-Grössen

CHF 140.-

Grösse 26
60 mm hoch

CHF 168.-

Grösse 27
80 mm hoch

CHF 224.-

**Wie berechne ich
den Preis von einem
Inserat?**

Anzahl Spalten
x Höhe Millimeter
x CHF/mm + MwSt

**Die Preise verstehen sich 30 Tage netto exkl. 8,1% MWST für GZ-Normalausgaben,
Grossauflagen +30% Mehrpreis.**

3-spaltige Inserate = 85,6 mm breit (pro Inserat/Ausgabe Tarife in der Normalausgabe)

Grösse 31
25 mm hoch

Die blauen Felder sind jeweils
1zu1-Grössen

CHF 105.-

Grösse 32
40 mm hoch

CHF 168.-

Grösse 33
55 mm hoch

Visitenkarten-Grösse

CHF 231.-

Grösse 34
60 mm hoch

CHF 252.-

**Wie berechne ich
den Preis von einem
Inserat?**

Anzahl Spalten
x Höhe Millimeter
x CHF/mm + MwSt

**Gundeldinger
Zeitung**

**Die Preise verstehen sich 30 Tage netto exkl. 8,1% MWST für
GZ-Normalausgaben, Grossauflagen +30% Mehrpreis.**

Agenda-Tarife

Agenda:

(Veranstaltungen, Ausstellungen, Konzerte, Events, etc.
Anlässe im red. Teil):

- a) **Agenda-/Kalender-Eintrag**
- | | | |
|---------------------------|-----|------|
| Grundeintrag bis 6 Zeilen | CHF | 55.– |
| mit Foto | CHF | 80.– |
| je weitere Zeile | CHF | 5.– |

Artikel/Redaktion:

- b) **Hinweis/Artikel klein**
- 1 Titelzeile + Text bis
max. 700 Zeichen/Leerzeichen:
*mit Foto, 4-farbig (ca. 48 x 50mm)
- | | | | |
|--|----|-----|-------|
| | NA | CHF | 100.– |
| | GA | CHF | 180.– |
- c) **Hinweis/Artikel mittel**
- 1 Titelzeile + Text bis
max. 1000 Zeichen/Leerzeichen:
mit Foto, 4-farbig (ca. 48 x 50mm)
- | | | | |
|--|----|-----|-------|
| | NA | CHF | 140.– |
| | GA | CHF | 190.– |
- d) **Hinweis/Artikel gross**
- 1–2 Titelzeile(n) + Text
bis max. 1600 Zeichen/Leerzeichen:
mit grossem Foto, 4-farbig (ca. 72 x 50mm)
- | | | | |
|--|----|-----|-------|
| | NA | CHF | 200.– |
| | GA | CHF | 250.– |

MemoStick:

(Selbstkleber auf Seite 1):

Grundkosten/Rüstwerkzeug:

CHF 1'000.–

Kleben/Verteilung pro tausend:

CHF 79.–



Die Preise verstehen sich 30 Tage netto exkl. 8,1% MWST für GZ-Normalausgaben, Grossauflagen +30% Mehrpreis.

AGENDA – VERANSTALTUNGS-HIGHLIGHTS 2023

Bis 29. Oktober 2023

Spiele macht Sinn – Fünf Positionen zur Bedeutung des Spielens

Museum mit grosser Sammlung
von Puppen, Teddybären
und Spielzeugminiaturen,
ausgestellt auf 4 Etagen.
Öffnungszeiten: 10:00–18:00 Uhr,
Montag geschlossen.
Steinenvorstadt 1, 4051 Basel
Tel. 061 225 95 95
www.spielzeug-welten-museum-basel.ch



Bis 29 Oktober 2023

SWISS Indoors ATP

World Tour 500
Tennis-Weltklasse
www.swissindoorsbasel.ch

28. Oktober – 12. November 2023

Basler Herbstmesse

Mit ihrer jahrhundertalten Tradition gehört die Basler Herbstmesse zum lebendigen Kulturgut der Stadt Basel.

*Muster b): Hinweis klein mit Abbildung

Samstag, 17. Dezember 2016

Bebbi Hop

GZ. Dancing LindyHop, Shag, Balboa, Boogie, Charleston ...

Crashkurs 20 Uhr. Ab 21 Uhr Corrientes mit Band in der Halle 2 im Areal Gundeldinger Feld, Dornacherstr. 192. Facebookgruppe: Swing Dancing In Basel. Diese Halle «Corrientes» können auch Sie mieten. www.corrientes.ch.



Informationen Swing Tanzen in Basel: www.tickletoe.ch ■

SPEZIALINSERATE RESTAURANTS

1 Feld:

100 x 67 mm

Inserat

	Normalausgabe/n	Grossauflage/n
1x	CHF 210.-	CHF 273.-
3x	CHF 200.-	CHF 260.-
6x	CHF 195.-	CHF 253.-
9x	CHF 190.-	CHF 247.-
18x	CHF 180.-	CHF 234.-

2 Felder:

203 x 67 mm

Inserat

	Normalausgabe/n	Grossauflage/n
1x	CHF 415.-	CHF 540.-
3x	CHF 395.-	CHF 510.-
6x	CHF 385.-	CHF 490.-
9x	CHF 375.-	CHF 470.-
18x	CHF 355.-	CHF 450.-



Gundeldinger Zeitung

**Einführungsrabatt für Gastronomiebetriebe.
Bei 6 Schaltungen 1 Gratis-Artikel!**

Normalausgabe/n	Grossauflage/n
18'500 Ex.	über 29'000 Ex.
1x CHF 210.-	1x CHF 273.-
ab 3x CHF 200.-	ab 3x CHF 260.-
ab 6x CHF 195.-	ab 6x CHF 253.-
ab 9x CHF 190.-	ab 9x CHF 247.-
ab 17x CHF 180.-	ab 17x CHF 234.-

Rufen Sie uns an, wir beraten Sie gerne!
Gundeldinger Zeitung AG, Reichensteinerstr. 10, 4053 Basel
Telefon 061 271 99 66 – gz@gundeldingen.ch
www.gundeldingen.ch

Preise verstehen sich 30 Tage rein netto, inkl. Farben, exkl. 8,1% MwSt.

Die Preise verstehen sich 30 Tage netto exkl. 8,1% MWST für GZ-Normalausgaben, Grossauflagen +30% Mehrpreis.

Es gelten die AGB/Datenschutzrichtlinien im Internet unter:
www.gundeldingen.ch/pdf_dokumente/datenschutzerklaerung.pdf

FORUM der Parteien

Ihr Partei-
logo

Ihr Name,
Ihre Funktion

Fotos: 2xVg



«Titel – Titel – Titel»

Millabo. Arum faccultul eum illa velesequae ped que quiam quate volupta turehent et alit, eateam di cor sum con con net as as re non sequi sit laborro exceprenimil eaqum landae. Itaeptas ducienies esci tem ut fugiant mos ea dolorep mos et laboream la quam, nonese magnatur sinvent voluptatum suscipi dellent, te incipsa picigli endaectae volut acex exeribus.

Eserro ipsum fuga. Itas quant u liquistotati dolence torios inus que volor sima solorep udandit et, omnist rem quia doluptatis voluptatemp qui unti officis commis attem et el maxime eostrum fuga. Ut velignate et quidendeles endisist, si dolo quia quissimagnimin nis est moleoric tem deri incipsum aspellom commiae rchicidius as solorum mi, odis bebis experio de cus di blatibus exereperum il moluptatis un por aliam voluptatur, et aborit, ut veliction evelendeles magnat.

Num voluptatur, nit intibus,

quam quodi odia quia quam ut aut verovitisqui aperspicabo. Itae litem ad quatem nobis pliquiatur, sit eos voluptae mil earum expedi is aut errum in rem. Ut hicilla bo- ritas pelist fugitibus volupta sin et iusciti officab orepduae et, te sam, sus.

Quam, sum am antibus delit vol- les dolereh enihil etus nos qui consece pernam ut modit volupturem consequi iaecat.

Everum aut ea que pa aut maio te sitas ea vel isto ipit everumet ommos ex ea volorumquia sitin- cipsus arit fugiatur rat ellupitios comminus deinde veliaquest eos ditius et repudissit, icipictusae eossit et roeroid eslecid que core vellorp orepurat volor abor mo- toriatem accusda quam inihit porro quiditas nullitatas experciis ima quis num, veraectaecto evenient mil exceper eicpid que et uta nis volestrum ut latiatu uribus, aut ate simusa corerum ex et qui aper.

Die Preise verstehen sich 30 Tage netto exkl. 8,1% MWST für GZ-Normalausgaben, Grossauflagen +30% Mehrpreis.

1 x CHF 390.- (Normalausgabe)

1 x CHF 445.- (Grossaufgabe)

CHF 540.-

(Kombiausgabe)

Max. Zeichen/Leerzeichen: 1650

Vereins-Tafel
In jeder Ausgabe der *Gundelinger Zeitung!*

Grüne Basel-Stadt, Sektion Grossebasel-Ost
Für Fragen und Anliegen wenden Sie sich bitte bei Oliver Thommen, Telefon 079 266 8086, oliver.thommen@grosse-ba.ch

Grüne Grossebasel-Ost
Für Fragen und Anliegen wenden Sie sich bitte bei Oliver Thommen, Telefon 079 266 8086, oliver.thommen@grosse-ba.ch

Die Mitte, Sektion Grossebasel-Ost
Für Fragen und Anliegen wenden Sie sich bitte an: Milaw Manzella Brensen-Hell, Calzaturstrasse 87, 4052 Basel, manwa@c.brensenhell@gmail.com, Tel. 079 041 8094. Calzaturstrasse 87, 4052 Basel, mobil 079 274 7789 stamm@gundel.ch

Familienzentrum Gündel
Gundelinger Feld, Bruchholzstrasse 192, Offener Treffpunkt: Mo-Fr 14-18, 30 Uhr
www.ftp-ba.ch

Fussballgesellschaft Gündel
OHF an Stamm: Nicole Egli, Fieberbadstrasse 47, 4053 Basel, Mobil 079 274 7789 stamm@gundel.ch

Forum

Fürerverein Mono
Präsident: Edi Strub
Gundelingerstr. 241
Telefon 061 231 108 73

FDP Die Liberale Basel-Stadt, OV Grossebasel Ost
Isabelle Matt
isabelle.matt@fdp-nst.ch
www.fdp-ba.ch

Genosscher Heiliggeist
Friedl, 20-2211 Uhr
im Saal des Rest. Eltger, Eltgerstrasse 44, Pflz. Parf. Waid, Tel. 061 501 01 00

LDP Liberal-Demokratische Partei Grossebasel-Ost
Für Fragen und Anliegen wenden Sie sich bitte bei Patricia von Falkenstein, Angerstrasse 19, 4052 Basel, Tel. 061 312 12 31 pat.von.falkenstein@lbgm.net

Unsere Bier

Garage
Winkelriedplatz 8, 4053 Basel (im Gundel), Tel. 061 361 80 90
www.garage-plattner.ch

Die Basler iV-Vorstellung seit 1995
Verkauf und Unterhalt von iV Personewagen und Nutzfahrzeugen
Ihr Spezialist für iV Erdgasfahrzeuge

Wintercheck 2022 für alle Fahrzeugmarken PW und Nutzfahrzeuge

20 sicherheitsrelevante Punkte werden kontrolliert
Für nur CHF 59.- machen wir Ihr Auto winterfest!

GundelIDireff
Präsidentin: Anja Baumgartner
Selbsterhaltungstrasse 39, 4053 Basel
Tel. 061 361 39 79
www.gundelidireff.ch

IGL Interessengruppen-Gesellschaft Gündel
Bruchholz Dreieckstr. Jakobbergstrasse 12, 4053 Basel,
Tel. 061 273 13 10
info@igl-gundel.ch
www.igl-gundel.ch

Neutrale Quartierverein Brudersholz
Präsidentin: Conrad Jasslin
Friedenstr. 7, 4059 Basel
Tel. 061 467 56 13

Verlegeringeber Normalausgaben:
Gundelinger-Brudersholz, Drosslerstrasse 44, auf dem Wolf, rund um den Bahnhof, sind gelte in Gelberli-Alten sowie im ver. Mieschenstr. (Dorf).

Grossaufgaben: über 28'000 Exel. zu stützende Verleger, Verordn. Ring, C&A, Anst. St. Alban, Gest. Spalen, Basel (offen 1-305 Adressen).

Interessengruppe: 1-stipellige Millimeter in 4-Farbig (27 mm breit) Fr. 1.40 + 27% MwSt. Retorten (48 mm breit) Fr. 4.20 (Seite 1 Fr. 6.-) + 27% MwSt. Abstrakte (24 mm breit) Fr. 3.00 + 27% MwSt. Druckverfahren: Offset, Druckverfahren.

Auskunft und Anmeldung zur Teilnahme an der Vereins-Tafel
Prüfer: Grundelstrasse Fr. 14 10 (Inkubator) und Logo und 5 Zeilen. Jede weitere Zeile 20 Cent. Preisangaben pro Ausgabe exkl. 7,7% MwSt.

Gundelinger Zeitung AG
Redaktionsstrasse: 10, 4053 Basel
Tel. 061 271 99 66
E-Mail: gz@gundelidireff.ch

Einsendeschluss für die nächste Ausgabe vom Mo. 23. Januar 2023 ist am Di. 17. Januar 2022

Gundelidireff
C&A-Produktion Metzler, Eberhard und Noah, Kaiser, gz@gundelidireff.ch
Neuensteinstrasse 4, 4053 Basel
Tel. 079 925 50 55

Neutrale Quartierverein Gündel
4009 Basel
Faud Marti, Präsident
079 264 14 12
info@nq-gundelidireff.ch
www.nq-gundelidireff.ch

Verde Wohlleben Gündel-Ost
Quartierverbesserungen (die gross und mittel), Arbeitsstrasse 40, 4053 Basel
Öffentliche Sitzungen im 1. Stock, siehe Schaukasten oder unter www.verde-vo.ch

Quartiergesellschaft zum Mammert-Gündelinger-Brudersholz
10000 Basel
kontakt@qzmm.ch
www.zum-mammert.ch

Alle Ausgaben auch unter www.gundelidireff.ch

Gundelinger Zeitung, 23. November 2022

Grundeintrag CHF 14.40

inkl. Logo und 5 Zeilen.

Je weitere Zeile CHF 3.30

15

¼-Seite plus

Restaurant du cœur

GZ. Soup&Chill lancierte am 7. Januar 2016 ein neues Projekt, das «Restaurant du cœur». Restaurant du cœur bedeutet, das Essen hat keinen festgesetzten Preis. Jeder Gast bestimmt selbst, wieviel er bezahlt: soviel wie der Geldbeutel geben kann oder das Herz geben möchte. Die Einnahmen unterstützen direkt die Arbeit von Soup&Chill Wärmestube, von Arab Swiss House und anderen Institutionen, die sich für Menschen am Rand der Gesellschaft oder die Integration von Migranten engagieren.

Offertiert wird den Gästen täglich ein Menü bestehend aus Salat,



Hauptspeise und einem kleinen Dessert. Es gibt vorwiegend italienische und orientalische Küche. Soup&Chill bietet den Mitarbeitenden in Küche und Service eine

Am 7. Januar 2016 wurde das neue «Restaurant du cœur» an der Solothurnerstrasse 8 (vis-à-vis Fernheizwerk) mit feinen Mahlzeiten, eröffnet.
Foto: zfg

Beschäftigung sowie Koch- und Service-Training und einen «learning by cooking» Deutschkurs. Öffnungszeiten: Montag bis Freitag 12-14 Uhr in der Wärmestube



Soup&Chill, Solothurnerstrasse 8, hinter dem Bahnhof SBB. Kontakt: restaurant@soupandchill.com ■

¼ Seite

CHF 880.- (Normalausgabe)

CHF 1080.- (Grossauflage)

inkl. Text- und Fotoherstellung vor Ort
(Preise 30 Tage rein netto exkl. 8,1% MwSt)

Max. Zeichen/Leerzeichen: 1300

½ Seite

CHF 1'400.- (Normalausgabe)

CHF 1'860.- (Grossauflage)

inkl. Text- und Fotoherstellung vor Ort
(Preise 30 Tage rein netto exkl. 8,1% MwSt)

Max. Zeichen/Leerzeichen: 2000

Die Preise verstehen sich 30 Tage netto exkl. 8,1% MWST für GZ-Normalausgaben, Grossauflagen +30% Mehrpreis.

½ Seite plus

La manufacture Restaurant

GZ. An der Hochstrasse 56, wo früher der Gundeldingerhof war, entstand neu das Restaurant La manufacture. Spezialität des Hauses sind Burger und Tartine. Gründer des neuen Restaurants sind Lucas di Giusto, Gael di Guisto und Loic Vignaud.

Da der Gundeldingerhof vor einem Jahr seine Türen schloss, stiessen die beiden Brüder Gael und Lucas di Giusto sowie Loic Vignaud auf eine Internet-Anzeige mit dem freistehenden Lokal. Somit beschlossen die drei, ihren Traum



Viel Publikum an der Neueröffnung des Restaurants La Manufacture in den ehemaligen Räumlichkeiten des Restaurants Gundeldingerhof.
Foto: GZ



Das La Manufacture Team (v.l.): Anne Vignaud (vorne), Minnie Marshall, Loic Vignaud, Gael di Giusto, Alexandra Crowe, Lucas di Giusto und Laura F. Fattima Marty. Foto: GZ

zu verwirklichen und ein Restaurant zu gründen.

Die Renovation wurde in Angriff genommen, vieles wurde selbst gemacht. So stammen die Stühle beispielsweise aus der Brockenstube und wurden selbst abgeschliffen und neu lackiert.

Das Konzept des Restaurants umfasst nicht nur den Restaurantbetrieb, sondern auch Café und Bar. Damit ist das Lokal absolut im Trend für Junge und solche, die es sein möchten. Morgens wird Frühstück angeboten und abends

Cocktails. Ein Menü mit Burger und Pommes, Salat oder Suppe kostet zwischen 20 und 23 Franken.



Das Brot für die Burger ist hausgemacht – auch vegane Burger sind im Angebot!
Foto: zfg

Die drei Jungunternehmer bieten dabei so viel wie möglich bio an. Das Burger-Brot ist hausgemacht, das Brot für die Tartine ist Demeterqualität aus dem Speisehaus in Dornach. Es werden auch vegane Burger angeboten. Für Studenten gibt es 10% Rabatt.

Öffnungszeiten von La manufacture: unter der Woche von 11-22 Uhr, samstags 10-15 Uhr (Brunch) und 18-24 Uhr, sonntags 10-15 Uhr.

Infos: Tel. 061 554 52 50 oder unter www.lamanufacture-restaurant.com. ■

Wir produzieren für Sie auch Tischsets



Wirkungsvolle Werbung
in entspannter Atmosphäre bei
Anlässen im Quartier!
Infos unter Tel. 061 271 99 66.

Effektiv werben
in der Zeitung kombiniert mit Werbung
auf dem Tischset z.B. bei der
offiziellen Bundesfeier!

**Gundeldinger
Zeitung** Seit 1930

Die Lokal-Zeitung von Grossbasel, selbstständig, neutral, erfolgreich ...

Gundeldinger Zeitung AG, Reichensteinerstrasse 10, 4053 Basel, Telefon +41 61 271 99 66, gz@gundeldingen.ch, www.gundeldingen.ch